



Vysokostěnný vůz / Boxwagen / Box wagon

# Eanos 72 m<sup>3</sup>



ilustrační foto

#### Čtyřnápravový podvozkový vůz

s vysokými stěnami k přepravě sypkého i kusového materiálu nevyžadující ochranu před povětrnostními vlivy.



**Vůz odpovídá platným předpisům** podle evropské legislativy TSI WAG, VSP a UIC.

**Vierachsiger Boxwagen** mit hohen Wänden zum Transport von losen Material oder von Stückgut bestimmt, das den Schutz vor klimatischen Einflüssen nicht benötigt.

**Der Wagen entspricht den Vorschriften** gemäß europäischer Gesetzgebung TSI WAG, AVV und UIC.

**Four-axle chassis wagon** with high walls for transport of loose or lump material, not requiring protection from weather conditions.

**The wagon corresponds to the latest effective European legislative TSI WAG, GCU and UIC regulation.**

 Základní technické parametry	 Wesentliche technische Parameter	 General technical parameters	
Délka vozu přes nárazníky	Länge über Puffer	Length over buffers	14 040 mm
Hmotnost prázdného vozu	Eigengewicht des Wagens	Tare weight	22,5 t ± 2%
Ložná hmotnost	Ladegewicht des Wagens	Loading weight	67,5 t
Hmotnost loženého vozu	Gesamtgewicht	Total weight	90 t



Univerzální  
Universal  
Versatile



Vysoká efektivita převozu  
Hohe Transporteffizienz  
High transport efficiency



Effektivní ložný prostor  
Effiziente Laderaum  
Efficient loading space



Unikátní parametry  
Einzigartige Parameter  
Unique parameters



Technická specifikace	Technische Spezifikation	Technical specification	
Max. hmotnost na nápravu	Max. Radsatzlast	Max. axle load	<b>22,5 t</b>
Podvozek	Drehgestell	Bogie	<b>Y25 Ls1</b>
Brzda	Bremse	Brake	<b>GP</b>
Vzdálenost otočných čepů	Drehzapfenabstand	Distance between pivots	<b>9 000 mm</b>
Kinematický obrys	Kinem. Begrenzungslinie gem.	Kinematic gauge acc. to	<b>G1 - EN 15273-2</b>
Ložný objem	Ladevolumen	Loading volume	<b>72 m<sup>3</sup></b>
Počet vozů ve vlaku (700 m)	Anzahl der Wagen im Zug (700m)	Number of wagons in the train (700m)	<b>49</b>

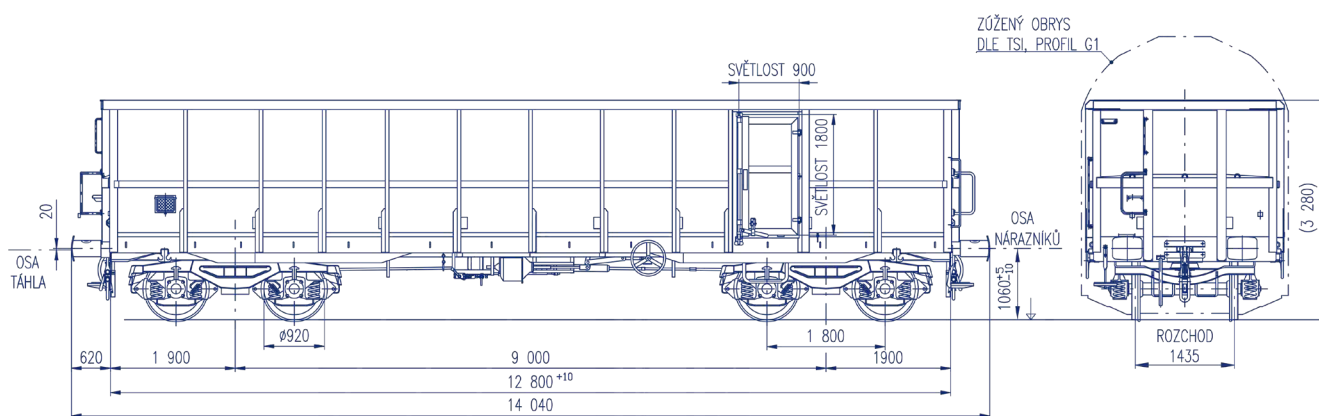

## POZNÁMKY / BEMERKUNGEN / NOTES

.....

.....

.....

.....

Výrobce si vyhrazuje právo na technické změny bez předchozího upozornění.  
 Der Hersteller behält sich das Recht auf technische Änderungen ohne vorherige Ankündigung vor.  
 The Manufacturer reserves the right to make technical changes without prior notice.