

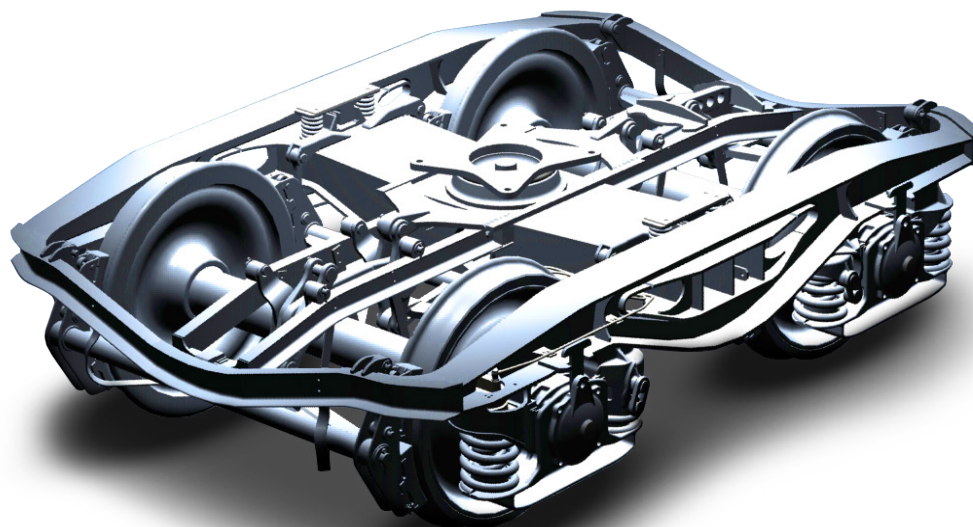

Podvozek / Drehgestell / Bogie

# Y25 Ls(s)d1-K



**Univerzální železniční nákladní podvozek Y25 Ls(s)d1-K**, osazený špalíkovou brzdou, je určen pro nákladní železniční vozy. Vyvinut tak, aby vyhověl všem nárokům nákladní kolejové přepravy.

**Podvozek odpovídá platným předpisům** podle evropské legislativy TSI WAG, VSP a UIC.

**Das universale Drehgestell Y25 Ls(s)d1-K** ist mit Klotzbremse und für Schienenfahrzeuge so ausgelegt, um alle Anforderungen des Schienenverkehrs zu erfüllen.

**Das Drehgestell entspricht den Vorschriften** gemäß europäischer Gesetzgebung TSI WAG, VSP und UIC.

**Universal Rail Freight Bogie Y25 Ls(s)d1-K** fitted with integrated block brake unit is designed for rail freight wagons. It has been developed in order to meet all rail freight requirements.

**The Bogie complies with the latest effective European legislative** TSI WAG, VSP and UIC

Základní technické parametry	Wesentliche technische Parameter	General technical parameters	
Délka	Länge	Length	3 250 mm
Hmotnost	Eigengewicht	Weight	4,47 t ± 2%
Průměr kol	Raddurchmesser	Wheel diameter	920 mm
Rozchod	Spurweite	Gauge	1 435 mm



**Bezpečný**  
Sicher  
Safe



**Lehká konstrukce**  
Leichtbau  
Low-weight construction



**Snadná údržba**  
Einfache Wartung  
Easy maintenance



**Univerzální**  
Universal  
Versatile



Technická specifikace	Technische Spezifikation	Technical specification	
Max. hmotnost na nápravu	Max. Radsatzlast	Max. axle load	<b>22,5 t</b>
Rozvor kol	Radstand	Wheel base	<b>1 800 mm</b>
Maximální šířka	Maximale Breite	Max. width	<b>2 355 mm</b>

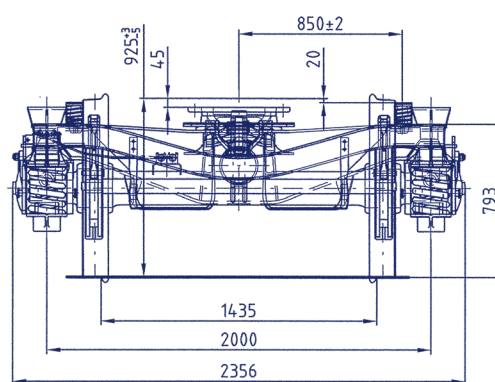
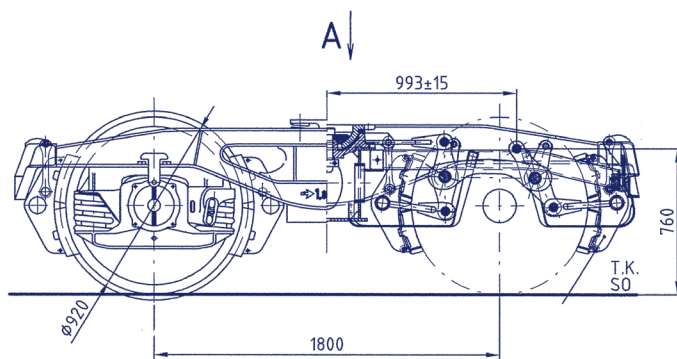

Výrobce si vyhrazuje právo na technické změny bez předchozího upozornění.  
 Der Hersteller behält sich das Recht auf technische Änderungen ohne vorherige Ankündigung vor.  
 The Manufacturer reserves the right to make technical changes without prior notice.