



Cisternový vůz / Kesselwagen / Tank wagon

Zacens 56 m³



Čtyřnápravový cisternový vůz s objemem 56 m³ s nerezovou vytápěnou nádrží je určený pro přepravu kapalných látek dle předpisu RID.

Vůz odpovídá platným předpisům podle evropské legislativy TSI WAG, VSP a UIC.

Der 4-achsige Kesselwagen mit Tankvolumen von 56 m³ mit dem Tank aus Edelstahl Stahl mit Heizung ist zum Transport von flüssigen Stoffen gemäß RID bestimmt.

Der Wagen entspricht den Vorschriften gemäß europäischer Gesetzgebung TSI WAG, AVV und UIC.

The four-axle tank wagon with the capacity of 56 m³ with stainless steel tank with heating is designed for transport of substances in the liquid condition, according to the RID regulation.

The wagon corresponds to the latest effective European legislative TSI WAG, GCU and UIC regulation.

Základní technické parametry	Wesentliche technische Parameter	General technical parameters	
Délka vozu přes nárazníky	Länge über Puffer	Length over buffers	14 400 mm
Hmotnost prázdného vozu	Eigengewicht des Wagens	Tare weight	21,6 t ± 2%
Ložná hmotnost	Ladegewicht des Wagens	Loading weight	68,4 t
Hmotnost loženého vozu	Gesamtgewicht	Total weight	90 t



Univerzální
Universal
Versatile



Vysoká efektivita převozu
Hohe Transporteffizienz
High transport efficiency





GPS lokátor
GPS-Tracker
GPS Locator



Unikátní parametry
Einzigartige Parameter
Unique parameters



 Technická specifikace	 Technische Spezifikation	 Technical specification	
Max. hmotnost na nápravu	Max. Radsatzlast	Max. axle load	22,5 t
Podvozek	Drehgestell	Bogie	Y25 Lsi(f)
Brzda	Bremse	Brake	GP (CFCB)
Vzdálenost otočných čepů	Drehzapfenabstand	Distance between pivots	9 360 mm
Kinematický obrys	Kinem. Begrenzungslinie gem.	Kinematic gauge acc. to	G1 - EN 15273-2
Objem nádrže	Fassungsvermögen	Loading capacity	59 m ³
Sklon nádoby	Neigung des Tanks	Tank slope	1°
Materiál kotle	Kesselmaterial	Tank material	1.4307+1D/EN10028-7
Počet vozů ve vlaku (700 m)	Anzahl der Wagen im Zug (700m)	Number of wagons in the train (700m)	48

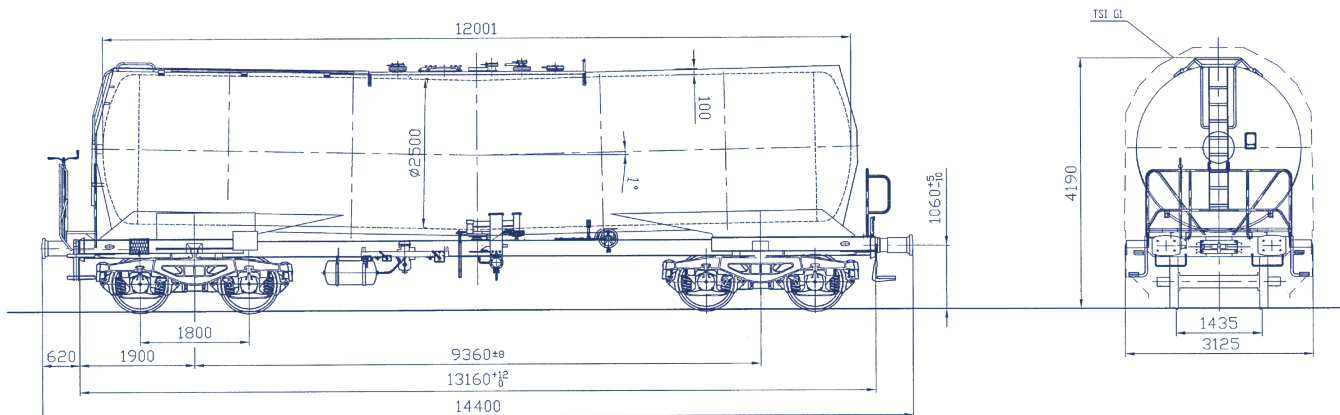

Výrobce si vyhrazuje právo na technické změny bez předchozího upozornění.
 Der Hersteller behält sich das Recht auf technische Änderungen ohne vorherige Ankündigung vor.
 The Manufacturer reserves the right to make technical changes without prior notice.